



UA

ПРАЛЬНА МАШИНА

Інструкція з експлуатації

RU

СТИРАЛЬНАЯ МАШИНА

Инструкция по эксплуатации

**DWM-650P**

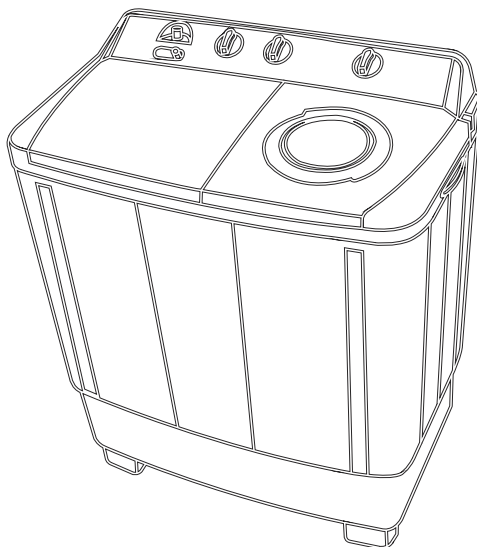

Дякуємо Вам за Ваш вибір!  
Благодарим Вас за Ваш выбор!

Вітаємо з покупкою!

Уважно прочитайте цю інструкцію і збережіть його для подальшого використання.

**Дії перед використанням машини**

## ІНСТРУКЦІЯ ПО ЧАСТИНАМ

### ПАНЕЛЬ УПРАВЛІННЯ

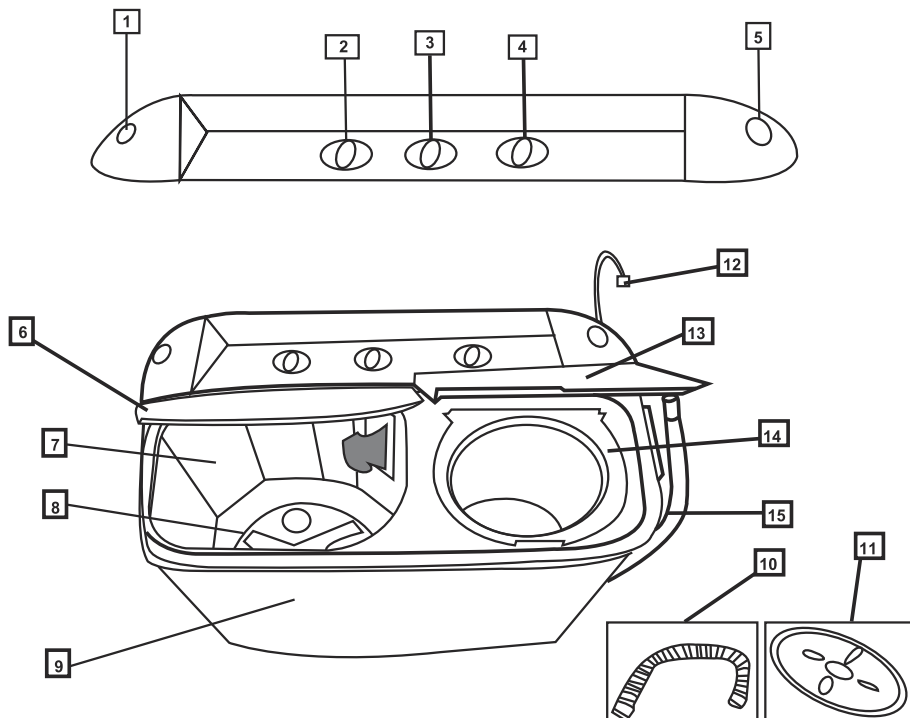

1. Водозабір машини
2. Таймер прання
3. Вибір режиму прання
4. Таймер центрифуги
5. Впуск для води центрифуги
6. Кришка машини
7. Мийна ванна
8. Активатор
9. Зовнішній корпус
10. Шланг для води
11. Захисна кришка
12. Шнур живлення
13. Кришка центрифуги
14. Внутрішня кришка центрифуги
15. Зливний шланг

<p>*У випадку пошкодження вилки шнура живлення. Користувач не повинен намагатися її ремонтувати, не маючи відповідних знань з електромонтажу. Зверніться за консультацією до кваліфікованого фахівця.</p>		<p>Не використовуйте одну електричну розетку для різних електроприладів. Не використовуйте непристосоване джерело живлення. Штепсельна вилка повинна бути чистою</p>	
<p>*Дітям заборонено гратися поруч з виробом.</p>		<p>*Не кладіть руку в ванну, поки вона працює.</p>	
<p>*Тримайте машину на відстані від тепловідляючого обладнання. *Уникайте потрапляння прямих сонячних променів.</p>		<p>*Не ставте машину в ванну кімнату. Це може призвести до замикання електричної частини і забруднення корпусу.</p>	
<p>*Не ставте важкі або гарячі предмети на машину.</p>		<p>*Не періть водонепроникний одяг, такий, як дощовик. У центрифугі може виникати надмірна вібрація.</p>	
<p>*Не можна прати білизну, просочену бензином і органічним розчинником.</p>		<p>*Встановіть машину на рівну і тверду поверхню.</p>	

- Шнур живлення повинен підключатися по типу «Y». Замінювати шнур живлення повинен професійний фахівець, виробник або штатний співробітник, щоб уникнути небезпеки.
  - Пристрій не призначений для використання особами (включаючи дітей) з обмеженими фізичними, сенсорними або розумовими здібностями або відсутністю досвіду і знань, якщо вони не знаходяться під наглядом або не отримали вказівок з використання від особи, відповідальної за їх безпеку.
- Необхідно стежити за дітьми, щоб вони не гралися з виробом.

## ЕКСПЛУАТАЦІЯ

### ПІДГОТОВКА ПЕРЕД ПРАННЯМ

- 1) Встановіть зливний шланг для дренажу.

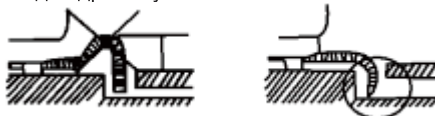

- 2) Підключіть шнур живлення до мережі, але спочатку перевірте, чи відповідає напруга номінальному значенню виробу.  
Потрібно використовувати євророзетку з двома круглими клемми.
- 3) Вставте шланг подачі води у водовпуск.

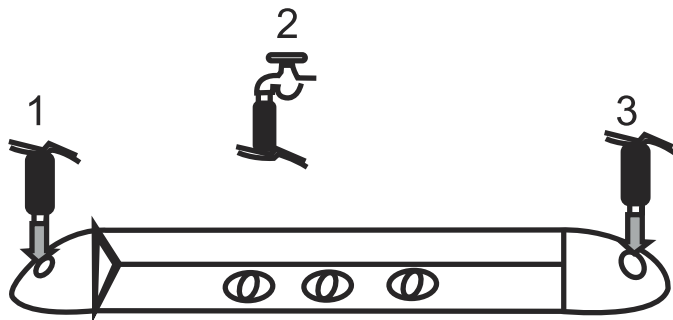

1. Водозабір машини
2. Водопровідний кран
3. Водовпуск центрифуги

4) Рівень води повинен відповідати кількості білизни. Рівень контролюється міткою рівня.

## ПРОЦЕДУРА ПРАННЯ

### А) Прання

#### 1) Водовпуск

Налийте воду до потрібного рівня.

2) Додайте воду і розчинний мийучий засіб, щоб вода досягла необхідного рівня. Рівномірно розподіліть мийучий засіб, повернувши ручку машини.

#### 3) Покладіть білизну

4) Встановіть тривалість прання залежно від ваги білизни.

5) Оберіть тип прання (звичайний/інтенсивний) залежно від ваги білизни. Після кожного закінчення прання перемикайте режим на дренаж.

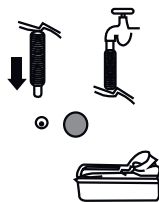

### В) Злийте воду

Оскільки пральна машина має дренажний насос, вода буде текти швидше при повороті селектора зливу в положення дренажу. Не забувайте негайно переключити селектор зливу в нормальне положення, коли мийна ванна стане порожньою.



### С) Віджим центрифугою (видалення м'якого засобу/сушіння)

1) Перемістіть білизну з мийної ванни в центрифугу.

2) Обертання для видалення розчиненого м'якого засобу

а. Покладіть білизну рівномірно в центрифугу, не укладаючи її на одну сторону. Незбалансована центрифуга може викликати аномальну вібрацію і шум.

б. Натисніть на білизну вниз і накрийте захисною кришкою зверху.

с. Після полоскання закрийте зовнішню кришку центрифуги і запустіть її на 1 хв.



**Встановіть захисну кришку**

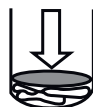

**Щільно натисніть**

\*Незбалансована центрифуга може викликати аномальну вібрацію і шум. Якщо це сталося, відкрийте кришку центрифуги і перекладіть білизну, потім продовжуйте віджимання.

### 3) Полоскання замоченої білизни

- i. Помістіть білизну в мийну ванну, потім оберіть відповідний тип прання.
- ii. Налийте воду до рівня. (Рівень води повинен відповідати кількості білизни)
- iii. Полоскання: встановіть таймер на 0-5 хв і запустіть полоскання.

### 4) Сухий віджим

- i. Покладіть білизну рівномірно в центрифугу, не укладаючи її на одну сторону. Незбалансована центрифуга може викликати аномальну вібрацію і шум.
- ii. Натисніть на білизну вниз і покладіть захисну кришку зверху.
- iii. Оберіть відповідну тривалість віджимання залежно від кількості білизни. (1 хв, 3 хв, 5 хв)

## ОБСЛУГОВУВАННЯ

Перед виконанням утилізації від'єднайте шнур електроживлення. Після кожного використання на переливному фільтрі і фільтрі для видалення ворсинок залишатимуться ворсини. Ці фільтри необхідно часто очищати, щоб підтримувати максимальну продуктивність машини.

### ОЧИЩЕННЯ ВСІЄЇ МАШИНИ

- Чистіть машину м'якою вологою тканиною.
- Не розпилюйте воду безпосередньо на машину.
- Якщо машина надто брудна, додайте нейтральний миючий засіб для чищення.
- Не використовуйте миючий засіб на основі нафти для чищення машини, оскільки це зіпсує зовнішній вигляд.



### ОЧИЩЕННЯ ПЕРЕЛИВНОГО ФІЛЬТРА

Протирайте фільтр, принаймні, один раз в 2 місяці.

#### 1) Демонтаж переливного фільтра.

Затисніть гнучкий кріпильний захват, обережно потягніть його від машини, як показано на малюнку.



#### 2) Демонтаж гофрованої мембрани

Зніміть верхню частину трубки на переливному фільтрі.



#### 3) Очищення переливного фільтра

Повністю очистіть фільтр під проточною водою.

#### 4) Установка переливного фільтра

- Встановіть гофровану мембрану.
- Вставте монтажну пластину нижньої частини кришки клапана.
- Підніміть гачок в лівому верхньому кутку.
- Натисніть верхню частину роз'єму, як показано на малюнку.



### ОЧИЩЕННЯ ФІЛЬТРА ДЛЯ ВИДАЛЕННЯ ВОРСИНОК

- Фільтр для видалення ворсинок повинен використовуватися при кожному пранні.
- Фільтр для видалення ворсинок повинен очищатися негайно кожного разу після використання.

### 1) Демонтаж фільтра

Утримуючи рамку фільтра, як показано на малюнку, обережно натисніть вниз і витягніть з фільтра з рамки.

### 2) Чищення фільтра

Вимийте фільтр, поки він вологий. Промивати лише чистою водою. Після миття висушіть його. Уникайте сушіння під прямим сонячним світлом.

### 3) Встановлення фільтра

Вставте нижню частину рамки фільтра в роз'єм, потім акуратно натисніть на фільтр.

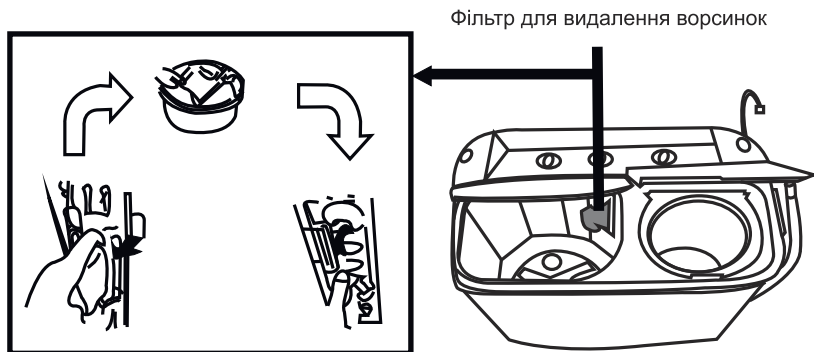

### ПОШУК І УСУНЕННЯ НЕСПРАВНОСТЕЙ

Перш ніж звернутися до технічного фахівця або відправити машину на ремонт, ознайомтеся з цим переліком, як вирішувати проблеми:

Проява	Можливі причини
<p>Машини не працює.</p> <p>Не працює дренаж.</p>	<ul style="list-style-type: none"> <li>• Живлення ввімкнене?</li> <li>• Чи підключений шнур живлення до розетки?</li> <li>• Чи не заплутався з чимось активатор?</li> <li>• Чи опущений вниз зливний шланг?</li> <li>• Чи не заморожений зливний шланг?</li> <li>• Чи не засмітився зливний шланг?</li> <li>• Чи не потрапила білизна за центрифугу?</li> </ul>
Аномальний звук при пранні.	<ul style="list-style-type: none"> <li>• Чи є які-небудь незакріплені предмети в мийній ванні?</li> </ul>
В мийній ванні недостатньо води.	<ul style="list-style-type: none"> <li>• Чи правильно встановлена гофрована мембрана переливного фільтра?</li> </ul>
При обертанні ненормальний звук і сильна вібрація.	<ul style="list-style-type: none"> <li>• Машини встановлена на рівній і твердій поверхні?</li> <li>• Чи встановлений ковпачок в центрифугу?</li> <li>• Чи не потрапила білизна за центрифугу?</li> <li>• Чи не занадто багато білизни в центрифугу?</li> </ul>

\*Не ремонтуйте машину самостійно.

## ЕКОЛОГІЧНО БЕЗПЕЧНА УТИЛІЗАЦІЯ



■ Ви можете допомогти в захисті навколишнього середовища!

Не забувайте дотримуватися правил вашої країни: відправляйте несправне електрообладнання до відповідного центру утилізації. Пакувальний матеріал може перероблятися. Утилізуйте упаковку екологічно безпечним способом і відправте її на утилізацію вторсировини.

Гарантійний строк - 12 місяців.

Строк служби товару – 3 роки.

По закінченні строку служби виробу вам необхідно звернутися до авторизованого сервісного центру для проведення профілактичного обслуговування виробу і визначення його придатності до подальшої експлуатації. Роботи з профілактичного обслуговування виробу і його діагностики виконуються авторизованими сервісними центрами на платній основі.

Виробник не рекомендує продовжувати експлуатацію виробу по закінченні строку служби без проведення його профілактичного обслуговування в авторизованому сервісному центрі, так як в цьому випадку виріб може становити небезпеку для життя, здоров'я або майна споживача.

Імпортер: ТОВ «САВ-Дистрибушн», вул. Дорогожицька, 1, м. Київ, 04119. Виробник: NINGBO DEKA ELECTRICAL APPLIANCE CO., LTD. ADD: UNIT G25 WATERFRONT STUDIOS, 1 DOCK ROAD, LONDON, UNITED KINGDOM, E161AH (НІНГБО ДЕКА ЕЛЕКТРИКАЛ АПЛАЕНС КО., ЛТД. Адреса: ЮНІТ Ж25 ВАТЕРФРОНТ СТУДІОС, 1 ДОК РОУД, ЛОНДОН, ЮНАЙТЕД КІНДОМ, Е161 АН). Завод: SIXI MEILE ELECTRICAL APPLIANCES CO., LTD. FUHAI INDUSTRY ZONE, SIXI, NINGBO, ZHEJIANG, CHINA (СІКСІ МІЛЛЕ ЕЛЕКТРИКАЛ АПЛАЕНС КО., ЛТД. ФУХАІ ІНДАСТРІ ЗОНЕ, СІКСІ, НІНГБО, ДЖЕЯНГ, ЧІНА). Гарантійні зобов'язання: див. в гарантійному талоні. Зберігати в сухому місці, уникати механічних пошкоджень. Строк служби: 3 роки. Номер партії виробництва ідентифікується за датою виготовлення. Дата виготовлення: 01.04.2019.

Поздравляем с покупкой!

Внимательно прочитайте это руководство и сохраните его для дальнейшего использования. Если вам нужна дополнительная поддержка, напишите

## Действия перед использованием машины

### РУКОВОДСТВО ПО ЧАСТЯМ

#### ПАНЕЛЬ УПРАВЛЕНИЯ

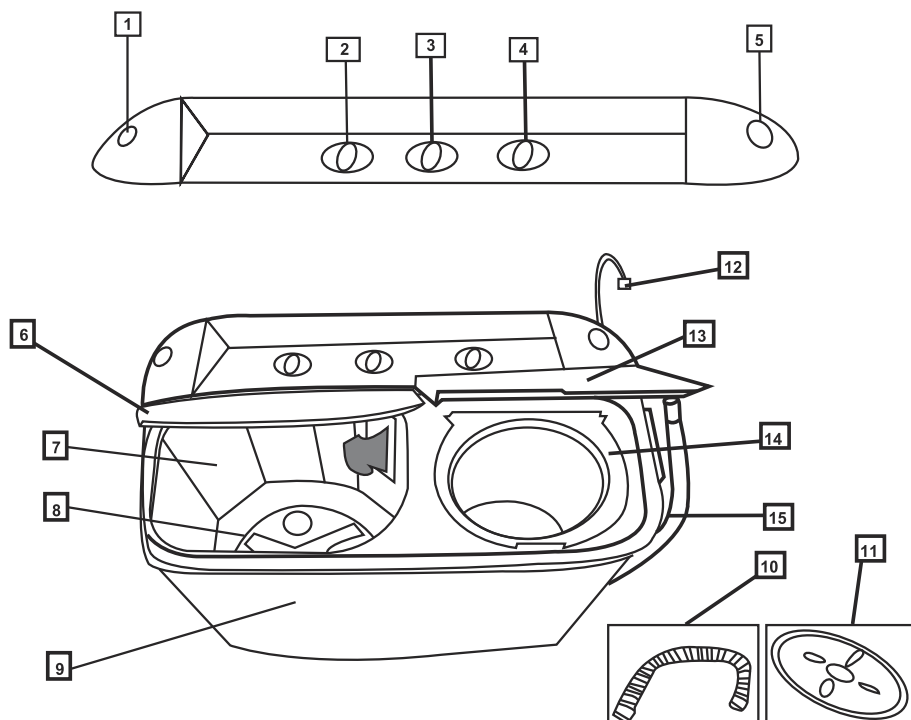

1. Водозабор машины
2. Таймер стирки
3. Выбор режима стирки
4. Таймер центрифуги
5. Впуск для воды центрифуги
6. Крышка машины
7. Моечная ванна
8. Активатор
9. Наружный корпус
10. Шланг для воды
11. Защитная крышка
12. Шнур питания
13. Крышка центрифуги
14. Внутренняя крышка центрифуги
15. Сливной шланг



<p>*В случае повреждения вилки шнура питания. Пользователь не должен пытаться ее ремонтировать, не имея соответствующих знаний по электромонтажу. Обратитесь за консультацией к квалифицированному специалисту.</p>		<p>*Не используйте одну электрическую розетку для разных электроприборов. Не используйте непригодный источник питания. Штепсельная вилка должна быть чистой</p>	
<p>*Детям запрещено играть рядом с изделием.</p>		<p>*Никогда не кладите руку в ванну, пока она работает.</p>	
<p>*Держите машину вдали от тепловыделяющего оборудования. *Избегайте попадания прямых солнечных лучей.</p>		<p>*Не ставьте машину в ванную комнату. Это может привести к замыканию электрической части и загрязнению корпуса.</p>	
<p>*Не ставьте тяжелые или горячие предметы на машину.</p>		<p>*Не стирайте водонепроницаемую одежду, такую, как дождевик. В центрифуге может возникнуть чрезмерная вибрация.</p>	
<p>*Не стирайте белье, пропитанное бензином и органическим растворителем.</p>		<p>*Установите машину на ровную и твердую поверхность.</p>	

- Шнур питания должен подключаться по типу «У». Заменять шнур питания должен профессиональный специалист, производитель или штатный сотрудник, чтобы избежать опасностей.
  - Данное устройство не предназначено для использования лицами (включая детей) с ограниченными физическими, сенсорными или умственными способностями или отсутствием опыта и знаний, если они не находятся под надзором или не получили указаний по использованию от лица, ответственного за их безопасность.
- Необходимо следить за детьми, чтобы они не играли с изделием.

## ЭКСПЛУАТАЦИЯ

### ПОДГОТОВКА ПЕРЕД СТИРКОЙ

- 1) Установите сливной шланг для дренажа.

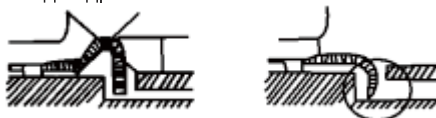

- 2) Подключите шнур питания к сети, но сначала проверьте, соответствует ли напряжение номинальному значению изделия.  
Нужно использовать евrorозетку с двумя круглыми клеммами.
- 3) Вставьте шланг подачи воды в водовпуск.

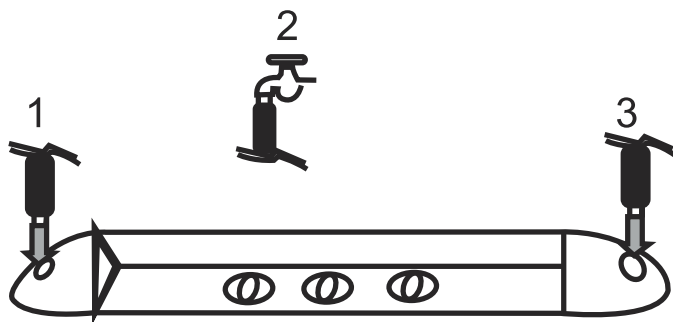

1. Водозабор машины
2. Водопроводный кран
3. Водовпуск центрифуги

4) Уровень воды должен соответствовать количеству белья. Уровень контролируется меткой уровня.

## ПРОЦЕДУРА СТИРКИ

### А) Стирка

#### 1) Водовпуск

Налейте воду до нужного уровня.

2) Добавьте воду и растворимое моющее средство, чтобы вода достигла требуемого уровня.

Равномерно распределите моющее средство, повернув ручку машины.

3) Уложите белье

4) Установите продолжительность стирки в зависимости от веса белья.

5) Выберите тип стирки (обычный/интенсивный) в зависимости от веса белья.

После каждого окончания стирки переключайте режим на дренаж.



### В) Слейте воду

Поскольку стиральная машина имеет дренажный насос, вода будет течь быстрее при повороте селектора слива в положение дренажа. Не забудьте немедленно переключить селектор слива в нормальное положение, когда моечная ванна станет пустой.

### С) Отжим центрифугой (удаление моющего средства/сушка)

1) Переместите белье из моечной ванны в центрифугу.

2) Вращение для удаления растворенного моющего средства

а. Уложите белье равномерно в центрифугу, не укладывая его на одну сторону. Несбалансированная центрифуга может вызвать аномальную вибрацию и шум.

б. Надавите на белье вниз и накройте защитной крышкой сверху.

с. После полоскания закройте внешнюю крышку центрифуги и запустите ее на 1 мин.



Установите  
защитную крышку

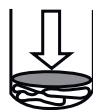

Плотно надавите

\*Несбалансированная центрифуга может вызвать аномальную вибрацию и шум. Если это произошло, откройте крышку центрифуги и переложите белье, затем продолжайте отжим.

### 3) Полоскание замоченного белья

- i. Поместите белье в моечную ванну, затем выберите подходящий тип стирки.
- ii. Наберите воду до уровня. (Уровень воды должен соответствовать количеству белья)
- iii. Полоскание: установите таймер на 0-5 мин и запустите полоскание.

### 4) Сухой отжим

- i. Уложите белье равномерно в центрифугу, не укладывая его на одну сторону. Несбалансированная центрифуга может вызвать аномальную вибрацию и шум.
- ii. Надавите на белье вниз и положите защитную крышку сверху.
- iii. Выберите подходящую продолжительность отжима в зависимости от количества белья. (1 мин, 3 мин, 5 мин)

## ОБСЛУЖИВАНИЕ

Перед выполнением утилизации отсоедините шнур электропитания. После каждого использования на переливном фильтре и фильтре для удаления ворсинок будут оставаться ворсины. Эти фильтры необходимо часто очищать, чтобы поддерживать максимальную производительность машины.

### ОЧИСТКА ВСЕЙ МАШИНЫ

- Очистите машину мягкой влажной тканью.
- Не распыляйте воду непосредственно на машину.
- Если машина слишком грязная, добавьте нейтральное моющее средство для чистки.
- Не используйте моющее средство на основе нефти для чистки машины, так как это испортит внешний вид.



### ОЧИСТКА ПЕРЕЛИВНОГО ФИЛЬТРА

Протрите фильтр, по крайней мере, один раз в 2 месяца.

#### 1) Демонтаж переливного фильтра.

Зажмите гибкий крепежный захват, осторожно потяните его от машины, как показано на рисунке.



#### 2) Демонтаж гофрированной мембраны

Снимите верхнюю часть трубки на переливном фильтре.



#### 3) Очистка переливного фильтра

Полностью очистите фильтр под проточной водой.

#### 4) Установка переливного фильтра

- Установите гофрированную мембрану.
- Вставьте крепежную пластину нижней части крышки клапана.
- Поднимите крючок в левом верхнем углу.
- Нажмите верхнюю часть разъема, как показано на рисунке.



### ОЧИСТКА ФИЛЬТРА ДЛЯ УДАЛЕНИЯ ВОРСИНОК

- Фильтр для удаления ворсинок должен использоваться при каждой стирке.
- Фильтр для удаления ворсинок должен быть очищен немедленно каждый раз после использования.

#### 1) Демонтаж фильтра

Удерживая рамку фильтра, как показано на рисунке, осторожно нажмите вниз и вытащите фильтр из рамки.

## 2) Очистка фильтра

Вымойте фильтр, пока он влажный. Промывать только чистой водой. После мытья высушите его. Избегайте сушки под прямым солнечным светом.

## 3) Установка фильтра

Вставьте нижнюю часть рамки фильтра в разъем, затем аккуратно надавите на фильтр.

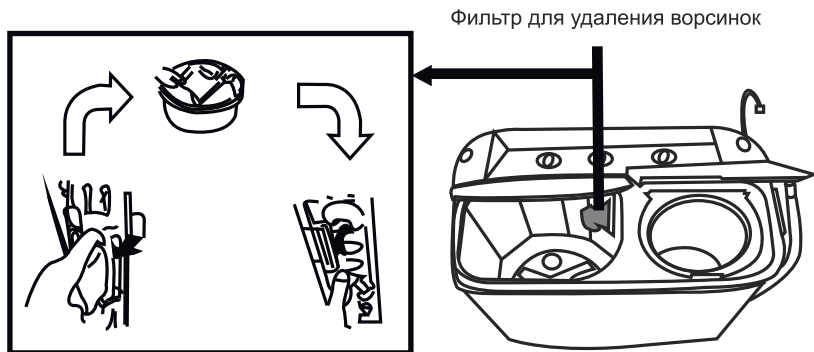

## ПОИСК И УСТРАНЕНИЕ НЕИСПРАВНОСТЕЙ

Прежде чем обратиться к техническому специалисту или отправить машину на ремонт, ознакомьтесь с этим списком по устранению неполадок:

Проявление	Возможные причины
<p>Машина не работает.</p> <p>Не работает дренаж.</p>	<ul style="list-style-type: none"> <li>• Питание включено?</li> <li>• Подключен ли шнур питания к розетке?</li> <li>• Не запутан ли чем-нибудь активатор?</li> <li>• Опущен ли вниз сливной шланг?</li> <li>• Не заморожен ли сливной шланг?</li> <li>• Не засорился ли сливной шланг?</li> <li>• Не попало ли белье за центрифугу?</li> </ul>
Аномальный звук при стирке.	<ul style="list-style-type: none"> <li>• Имеются ли какие-нибудь незакрепленные предметы в моечной ванне?</li> </ul>
Недостаточно воды в моечной ванне.	<ul style="list-style-type: none"> <li>• Правильно ли установлена гофрированная мембрана переливного фильтра?</li> </ul>
При вращении ненормальный звук и сильная вибрация.	<ul style="list-style-type: none"> <li>• Машина установлена на ровной и твердой площадке?</li> <li>• Установлен ли колпачок в центрифуге?</li> <li>• Не попало ли белье за центрифугу?</li> <li>• Не слишком ли много белья в центрифуге?</li> </ul>

\*Не ремонтируйте машину самостоятельно.

## ЭКОЛОГИЧЕСКИ БЕЗОПАСНАЯ УТИЛИЗАЦИЯ



Вы можете помочь в защите окружающей среды!

Не забывайте соблюдать правила вашей страны: отправляйте неработающее электрооборудование в соответствующий центр утилизации. Упаковочный материал может перерабатываться. Утилизируйте упаковку экологически безопасным способом и сделайте ее доступной для утилизации вторсырья.

Гарантийный срок - 12 месяцев.

Срок службы товара - 3 года.

По окончании срока службы изделия вам необходимо обратиться в авторизованный сервисный центр для проведения профилактического обслуживания изделия и определения его пригодности к дальнейшей эксплуатации. Работы по профилактическому обслуживанию изделия и его диагностики выполняются авторизованными сервисными центрами на платной основе. Производитель не рекомендует продолжать эксплуатацию изделия по окончании срока службы без проведения его профилактического обслуживания в авторизованном сервисном центре, так как в этом случае изделие может представлять опасность для жизни, здоровья или имущества потребителя.

Импортер: ООО «САВ-Дистрибьюшн», ул. Дорогожицкая, 1, г. Киев, 04119. Производитель: NINGBO DEKA ELECTRICAL APPLIANCE CO., LTD. ADD: UNIT G25 WATERFRONT STUDIOS, 1 DOCK ROAD, LONDON, UNITED KINGDOM, E161AH (Нингбо ДЕКА ЕЛЕКТРИКАЛ АПЛАЕНС КО., ЛТД. Адрес: ЮНИТ Ж25 Ватерфронт Студиос, 1 ДОК РОУД, ЛОНДОН, ЮНАЙТЕД Кинди, E161 AH). Завод: CIXI MEILE ELECTRICAL APPLIANCES CO., LTD. FUHAI INDUSTRY ZONE, CIXI, NINGBO, ZHEJIANG, CHINA (сек Милли ЕЛЕКТРИКАЛ АПЛАЕНС КО., ЛТД. ФУХАИ ИНДАСТРИ зоне, сек, Нингбо, ДЖЕЯНГ, Чина). Гарантийные обязательства: см. в гарантийном талоне. Хранить в сухом месте, избегать механических повреждений. Срок службы: 3 года. Номер партии производства идентифицируется по дате изготовления. Дата изготовления: 01.04.2019.



Торговельна марка	DELFA		
Модель	DWM-650	DWM-200	DWM-300
Номінальна напруга	220-240 В	220-240 В	220-240 В
Номінальна частота	~50 Гц	~50 Гц	~50 Гц
Номінальна потужність прання	420 Вт	150 Вт	150 Вт
Номінальна потужність віджиму	180 Вт	-	-
Максимальне навантаження прання	7 кг	2 кг	3 кг
Максимальне навантаження віджиму	6кг	-	-
Клас захисту від удару током	1	1	1
Ступінь захисту від вологи.	IPX 4	IPX 4	IPX 4
Клас енергоспоживання	A	A	A
Енергоспоживання уВт г/рік	26.79 г/рік	12.76 г/рік	12.76 г/рік
Середньозважений річний обсяг споживання води л/рік	11000 л/рік	3300 л/рік	3600 л/рік
Клас віджиму	D	-	-
Рівень шуму під час прання дБ	49 дБ	35 дБ	40 дБ
Рівень шуму під час віджиму дБ	55 дБ	40 дБ	55 дБ